

# Datenblatt

- Zuverlässiges Messen auf dunklen Oberflächen- und dies sogar bei Außenanwendungen mit Sonneneinstrahlung
- Serielle Schnittstellen (RS-232,-422,-485,SSI)
- Analog-Ausgang 0/4 ... 20 mA
- Digitale Ein - und Ausgänge (Standard)
- Weitere Schnittstellen und Funktionen sind durch den Kunden konfigurierbar
- Optionale Schnittstellen auf Anfrage: PROFIBUS (extern), PROFINET, EtherNet/IP, EtherCAT



## Mechanische Daten

Typ	<b>WDL2-T-10-050</b>	
Abmessungen (L x B x H)	140 x 78 x 48 mm	
Laser	sichtbar, rot (Laserklasse 2, <1mW)	
Laserpunkt		
bei 10 m	7 x 3 mm	
bei 50 m	28 x 13 mm	
bei 100 m	55 x 30 mm	
Material	Aluminium	
Gehäuse		
Gewicht	350 g	
Messbereich		
auf Reflektionsfolie	~40 ... 50 m	
auf natürlichen Oberflächen	0,05 ...~50 m	
Genauigkeit	±1 mm [bei ±2 σ]	±0,5 mm [bei ±1 σ]
Wiederholgenauigkeit	±0,3 mm [bei ±2 σ]	±0,15 mm [bei ±1 σ]
Betriebstemperatur	-40°C ... +60°C	
Schutzklasse	IP65	

## Elektrische Daten

Typ	<b>WDL2-T-10-050</b>	
Spannungsversorgung	12 ... 30 VDC	
Stromaufnahme	0,5 A [bei 24 VDC]	
Messrate	< 50 Hz	
Ausgaberate	< 50 Hz	
Analogausgang, programmierbar	0/4... 20 mA	
Fehler des Analogausganges	±0,1 %	
Anschluss	interne Anschlussklemmen	
Schnittstellen		
Standard	Analoger Ausgang, programmierbar, 0/4...20 mA, 1 Digitaler Eingang, programmierbar 2 Digitaler Ausgang, programmierbar 1 Digitaler Ausgang / Fehleranzeige (NPN, PNP, Push-Pull) Serielle Schnittstellen: RS-232, RS-422 / RS-485; SSI 1 USB, nur für Konfiguration	
Optional	PROFIBUS (extern), PROFINET, EtherNet/IP, EtherCAT	



# Datenblatt

## Funktionen

- Automatikmodus für den Stand-Alone Betrieb
- Direkte Anschlussmöglichkeit eines externen Displays
- Benutzer Distanz-Offset / Gain, programmierbar
- Filterfunktionen, programmierbar
- Einstellbares Messverhalten
- Programmierbare Geräte-ID
- Trigger-Funktionalität

## Abmessungen

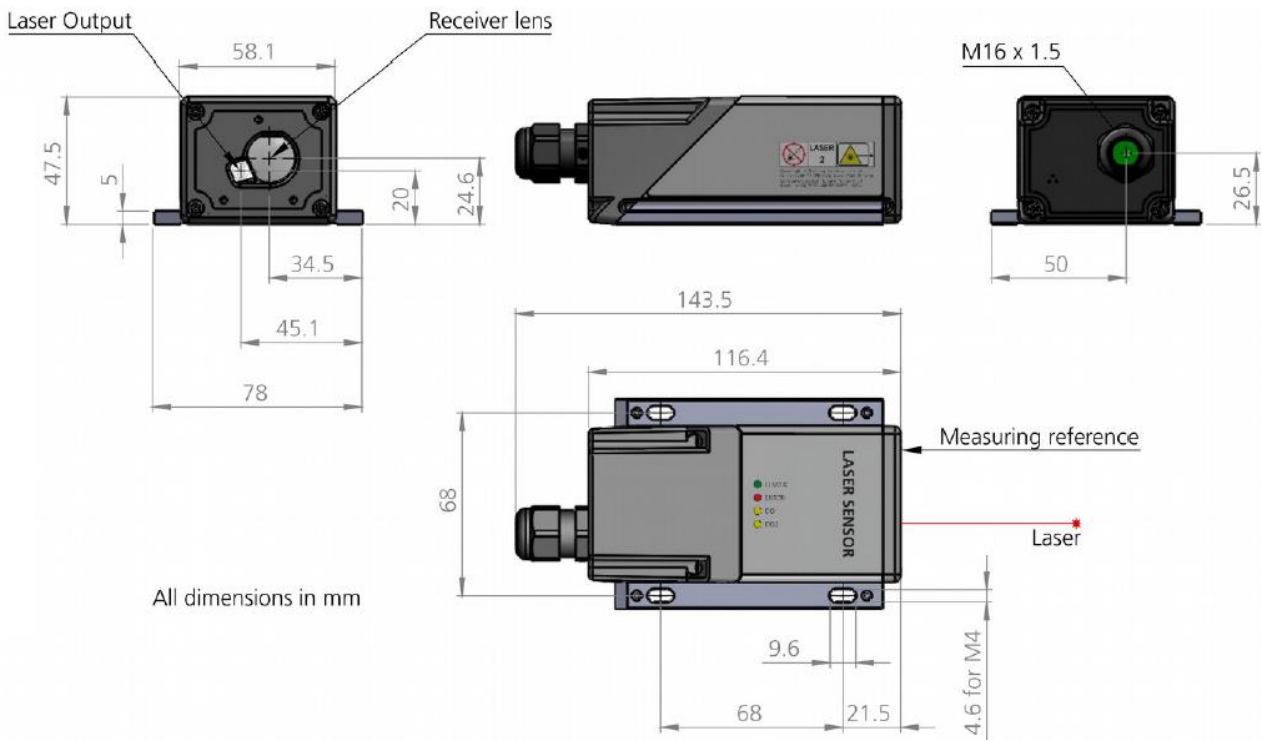

## Bestellbeispiel

**Typ** **WDL2-T - 10 - 050**

**Genauigkeit**  
**10** = ±1 mm [bei ±2 σ]; ±0,5 mm [bei ±1 σ]

**Messbereich**  
**050** = ~40 ... 50 m auf Reflektionsfolie;  
 0,05 ... ~50 m auf natürlichen Oberflächen

## Optionale Schnittstellen

**Typ** **WDL2- - PROFINET**

**Schnittstellen**  
 PROFIBUS (external)  
**PROFINET**  
 EtherNet/IP  
 EtherCAT