

Eigenschaften

- Drehgeber: Ø 58 mm
- Welle: Ø 6mm - 10mm
- Bis zu 12.500 Imp./Umdr.
- Automatisches Abschalten bei 155°C
- IP67 / IP65 / IP66



Elektrische Daten

Ausgang	Inkremental	
Impulszahlen (Imp./ Umdr.) <small>*Betriebstemperatur -20°C bis +50°C</small>	min. 1, 2, 5, 6, 8, 10, 15, 16, 20, 25, 30, 32, 36, 40, 47, 50, 60, 64, 75, 80, 90, 100, 125, 150, 180, 200, 250, 300, 360, 400, 455, 500, 512, 600, 635, 720, 800, 1.000, 1.024, 1.131, 1.250, 1.500, 2.000, 2.048, 2.500, 3.000, 3.600, 4.000, 4.096, 5.000, 8192*, 9.000*, 12.500*(weitere auf Anfrage)	
Versorgungsspannung	4,5 VDC bis 30 VDC (35mA max. -unbelastet)	
Ausgangsspannung	High Pegel	V _{in} - 0,6 mit - 10 mA
	Low-Pegel	V _{in} - 1,3 mit - 25 mA 500 mV max. mit 10 mA
Aktueller Ausgang	30 mA max. Ladung pro Ausgangskanal	
Impulsfrequenz	300 kHz max.	
Ausgänge	Zwei phasenverschobene Kanäle (A, B) mit Index (Z) und wählbar zu kombinieren mit (A̅, B̅, Z̅) Ausgänge	
Phasenrichtung	Am Ende der Montage vom Drehgeber wird A im Uhrzeigersinn um B geführt	
Index	Anschlüsse mit Kanäle (A, B) sind oben	
Genauigkeit	± 0,8 arc-min.	
Ausgangssignal	ASIC Push pull und differential OL7272 Push-pull und differential Line Driver 26C31 Differential Line Driver 5V Ausgangssignal (5 V Eingangssignal)	
Elektrischer Schutz	gegen Polaritätsumkehrung und Kurzschlüssen an den Anschlussausgänge	
Lärmschutz	EN 61000-6-2 (2005) EN 61000-6-3 (2007)	

Mechanische Daten

Material: Gehäuse	Aluminium
Welle	Edelstahl
Abdeckung	Aluminium
Gewicht: Drehgeber	~190 gr
Kabel	60 gr / Meter
Lebensdauer	>1,9 x 10 ¹⁰ Drehzahlen bei Belastung
Wellenbelastung: axial	max. 50 N
radial	max. 50 N
max. Drehzahl	3.000 Umdr./min -> IP66
Anlaufmoment	< 0,02 Nm bei 25°C
Trägheitsmoment	6,0 gcm ²
Betriebstemperatur	-40°C bis +85°C
Lagertemperatur	-40°C bis +85°C
Schock	100 G / 11 ms
Vibration	10- 2.000 Hz / 10 G
Stoß	10 G / 16 ms (1.000 x 3 Achsen)
Luftfeuchtigkeit	98% RH ohne kondensieren
Schutzklasse	IP65 / IP66 /IP67

Datenblatt

Anschlussmöglichkeiten

Kabel	8-adrig (0,14 mm ² , 26 AWG); gedrillt und abgeschirmt
Anschluss	5-pin M12 8-pin M12 9-pin M23 12-pin M23

Anschlussbelegung

Kanal	Standard Kabel	
	Standard Ausgangssignal	Differential Ausgangssignal
	Farbkodierung	
A	pink	pink
\bar{A}	grau*	grau
B	grün	grün
\bar{B}	gelb*	gelb
Z	weiß	weiß
\bar{Z}	braun*	braun
V _{SUP}	rot	rot
GND	blau	blau

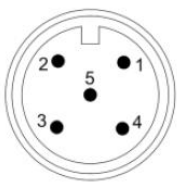
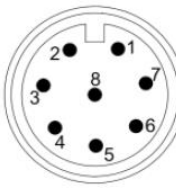
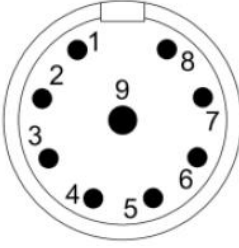
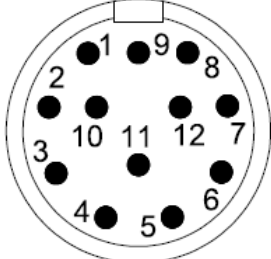
						
	M12 5-pin	M12 8-pin	M23 9-pin		M23 12-pin	
	Standard Ausgangssignal	Differential Ausgangssignal	Standard Ausgangssignal	Differential Ausgangssignal	Standard Ausgangssignal	Differential Ausgangssignal
Pin	Kanal					
1	V _{SUP}	A	A	A	GND	\bar{B}
2	B	V _{SUP}	B	B	NC	NC
3	GND	\bar{A}	Z	Z	Z	Z
4	A	B	GND	\bar{A}	GND	\bar{Z}
5	Z	\bar{B}	GND	\bar{B}	A	A
6		Z	GND	\bar{Z}	GND	\bar{A}
7		GND	V _{SUP}	V _{SUP}	NC	NC
8		\bar{Z}	GND	GND	B	B
9			Schirm	Schirm	Schirm	Schirm
10					GND	GND
11					NC	NC
12					V _{SUP}	V _{SUP}

GND = Circuit Ground

*interner Anschluss als GND

**Abmessungen
(ISO 2768f)**

M23-Anschluss mm (inches)

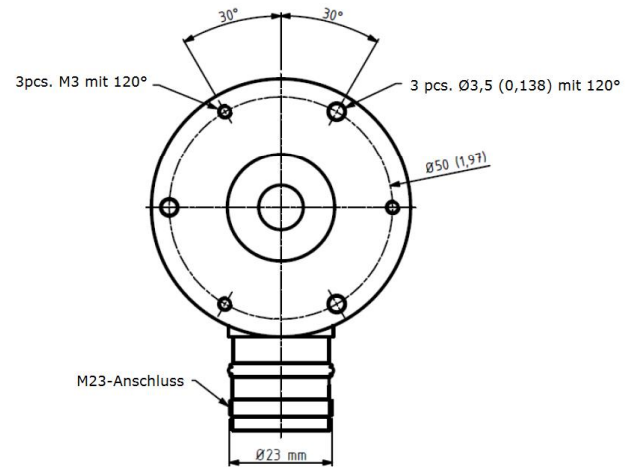
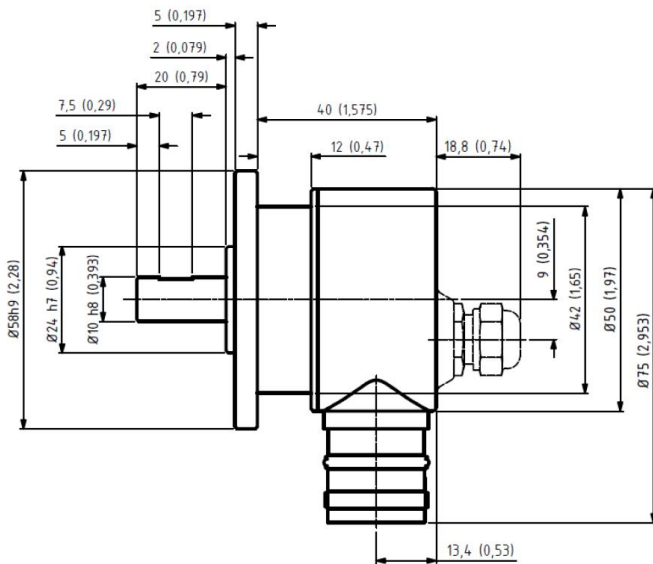

M12-Anschluss mm (inches)

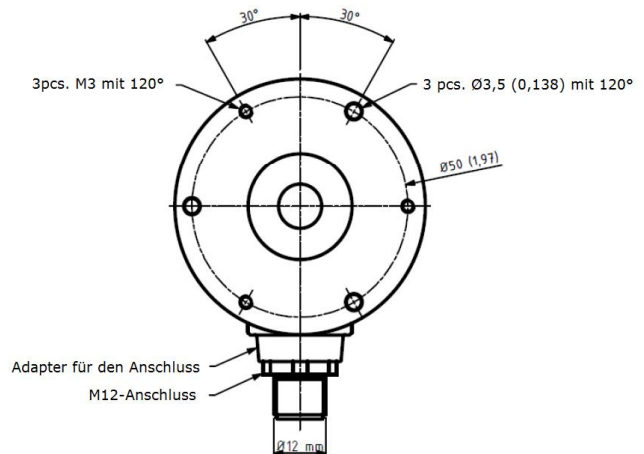
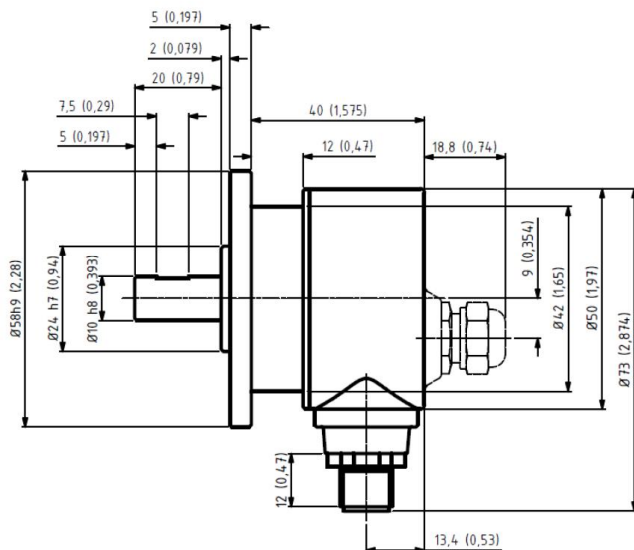

Datenblatt

Impulsfolge

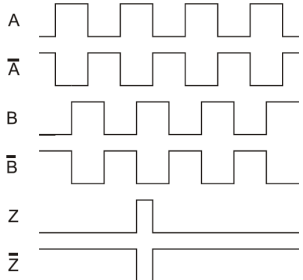
	Kanal Toleranz Phasendifferenz Toleranz Z Kanal Toleranz	180°e ± 36°e 90°e ± 18°e 90°e ± 18°e
---	--	--

Bestellbeispiel

Typ 2R58 - 100 - D - 06-12 - 65 - 01 - B - P5

Impuls pro Umdrehung

Siehe Eigenschaften

Ausgangssignal

D = Differential
N = Standard
L = 26C31 Line Driver nur 5V/5V
5L = 5L TP-Diff.-L 9-30V/5V 2631
M = OL2727 Line Driver
NON = offener Kollektor NPN
NOP = offener Kollektor PNP

Wellendurchmesser/ -länge

06-12 = 6 x 12 mm
08-16 = 8 x 16 mm
10-20 = 10 x 20 mm

IP

65 = IP65
66 = IP66
67 = IP67

Kabellänge

Standard Kabel

01 = 1 m
XX = gewählte Länge
00 = ohne Kabel

Ausgänge

Kabel

S = radial

B = axial

Anschluss

S = radial

B = axial

Anschluss

P5 = M12/ 5-pin
P8 = M12/ 8-pin
C9 = M23/ 9-pin
C12 = M23/ 12-pin
00 = ohne Anschluss